

SMX 60 СЕРИЯ

ПРОФЕССИОНАЛЬНЫЙ
АВТОМАТИЧЕСКИЙ
ШИНОМОНТАЖНЫЙ
СТАНОК

НОВИНКА



CEMB

SMX 60 СЕРИЯ



- Автоматический шиномонтажный станок с **пневматическим приводом** отклонения стойки назад, обеспечивающим максимальную жесткость для предотвращения повреждений обода.

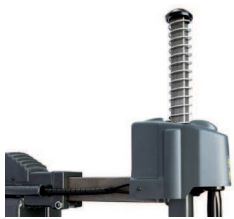

- Вертикальная опорная конструкция с усиленным основанием и горизонтальный кронштейн сечением 60x60 мм обеспечивают максимальную жесткость.



- Система одновременной блокировки вертикального и горизонтального рычагов. Вертикальный рычаг снабжен возвратной пружиной.

- Самоцентрирующийся круглый поворотный стол диаметром 530 мм для облегчения отрыва второго борта шины. Блокировка обода посредством устройства с противоположными зажимными приспособлениями (диапазон 10"-25") с цилиндрами диаметром 80 мм, гарантирует оптимальный захват на всех типах ободьев. Два направления вращения (по или против часовой стрелки) и две скорости вращения - управление педальное.



- Устройство разборки шин оснащено двойной регулируемой системой лезвий и рычагов, дающей возможность работать на больших колесах шириной до 16".

- Корпус со съемным блоком педалей для удобства технического обслуживания.

- Устройство накачивания шин, оборудованное педальным управлением, манометром и ограничителем давления накачивания (сертификат CE)

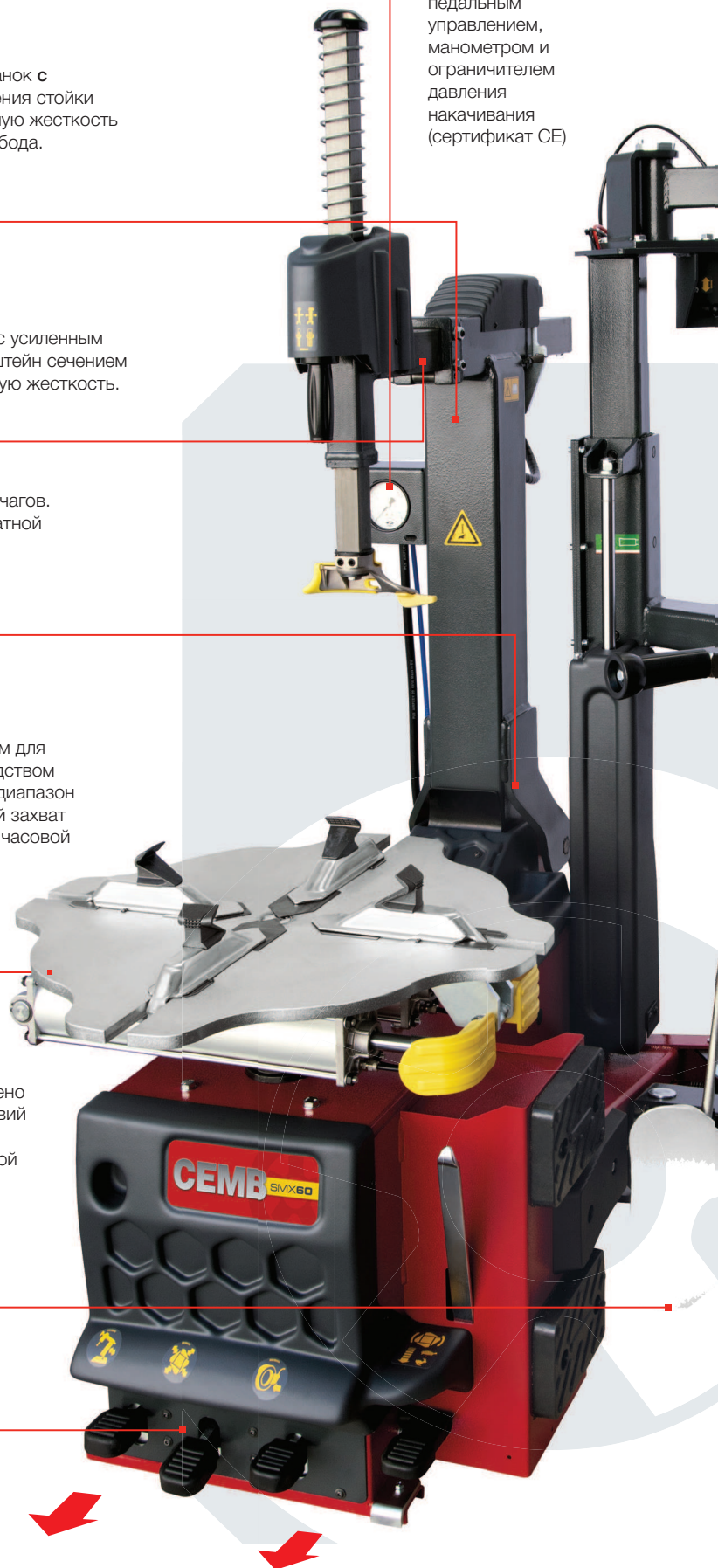

ВЕРСИИ,
ВЫПУСКАЕМЫЕ
ПО ЗАКАЗУ



Версия с **переменной скоростью вращения**, оборудованная электродвигателем с питанием от инвертора тока с контролем крутящего момента, обеспечивают оптимизацию затрат времени и экономию энергии по сравнению с традиционными двигателями.



Версия с эффективным **устройством накачивания для посадки бортов шины на место, встроенным в зажимные приспособления.**



Версия с **пневматическим позиционированием инструментального кронштейна.**



ДОПОЛНИТЕЛЬНЫЕ ПРИНАДЛЕЖНОСТИ

■ Профессиональное боковое прижимное устройство **HPX-STD**, рекомендуемое для работы на особо жестких и крупногабаритных самонесущих (Run-Flat) и высокоскоростных (UHP) шинах. Компактная конструкция с 1 воздушным цилиндром диаметром 80 мм для предотвращения изгибов.



■ Профессиональное боковое прижимное устройство **HPX-ADVANCE** идеально для работы на особо жестких и крупногабаритных самонесущих и высокоскоростных шинах. Прочная конструкция с 2 воздушными цилиндрами диаметром 80 мм для предотвращения изгибов. Устройство оборудовано инструментом прижима обода, стандартным прижимным роликовым рычагом, роликом прижима обода под углом 90° с пневматической блокировкой и возможностью работы под шиной.



■ Дополнительное устройство **HPX-FA** для приложения толкающего усилия к борту шины. Помогает при монтаже и демонтаже верхнего борта. Применение устройства рекомендуется на шинах и ободах больших диаметров и размеров.



СТАНДАРТНЫЕ ПРИНАДЛЕЖНОСТИ



Пневматическое разбортовочное устройство



Пневматическое разбортовочное устройство



Пневматическое разбортовочное устройство

ДОПОЛНИТЕЛЬНЫЕ ПРИНАДЛЕЖНОСТИ



Пневматическое разбортовочное устройство



Пневматическое разбортовочное устройство



Пневматическое разбортовочное устройство



Пневматическое разбортовочное устройство



Пневматическое разбортовочное устройство



Пневматическое разбортовочное устройство



Пневматическое разбортовочное устройство



Пневматическое разбортовочное устройство



Пневматическое разбортовочное устройство

ТЕХНИЧЕСКИЕ ДАННЫЕ

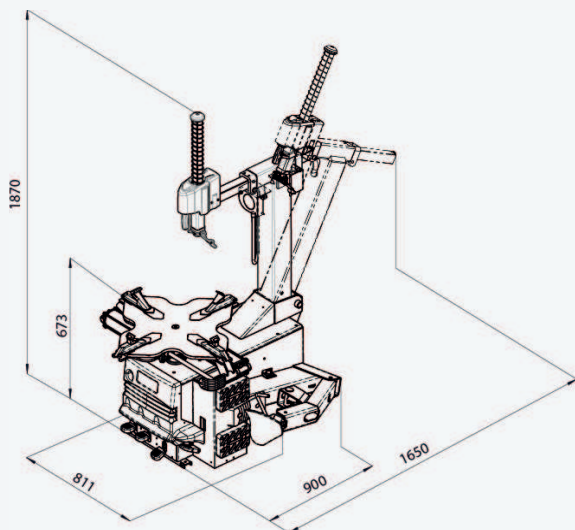

Диапазон зажима	10" - 25"
Минимальный диаметр центрального отверстия	10" - 22"
Макс. диаметр колеса	12" - 25"
Макс. ширина колеса	1160 мм (46")
Макс. ширина колеса	400 мм (16")
Макс. масса колеса	2500 кгс (5511 фунт-сила)
Усилие разбортовочного устройства	7-14 об/мин / 1-17 об/мин. Инвертор
3-фазный электродвигатель	0,9-1,2 кВт
Скорость вращения патрона	0,75 кВт (инвертор напряжения)
Параметры электропитания	8 - 10 бар (116 - 145 фунтов/кв. дюйм)
Собственный вес SMT56A	< 70 ± 3 дБ (A)
Собственный вес SMT56	265 Кг (584 фунта)
Вес в упаковке	265 Кг (584 фунта)



CEMB

БАЛАНСИРОВОЧНЫЕ СТАНКИ

CEMB S.p.A.

Via Risorgimento, 9
23826 Mandello del Lario (LC) - Italy
www.cemb.com



Отделение гаражного
оборудования
CEMB - ITALY
Завод и учебный центр
Тел.: +39 0341 706111
garage@cemb.com

CEMB USA - BL Systems Inc.
2873 Ramsey Road
Gainesville, GA 30501 - USA
телефон +001 678 717 1050
факс +001 678 717 1056
sales@cemb-usa.com